

D.zero²

Kehrmaschine



DULEVO
FAYAT GROUP

The
All
New

TIMELESS QUALITY THROUGH PASSION

Die Evolution der 100% elektrischen Kehrmaschine



D.Zero² ist in der dritten Generation mit ihrer unglaublichen Wendigkeit und den zahlreichen innovativen Technologien der ultimative Ausdruck der vollelektrischen Reinigung.



Elektromotoren

Fortschrittlichere, leistungstärkere und energieeffizientere Motoren.

Schnelleres Aufladen

Mit dem neuen On-Board-Ladegerät wird die Ladezeit der neuen D.Zero² mit Wechselstrom um Einiges verkürzt.

Ladesteckdosen

Die COMBO CCS-Steckdosen Typ 2 und Typ 1 decken die Anforderungen der wichtigsten Märkte.

Batterien

Die neuen Batterien mit den Lithium-Eisen-Phosphat-Zellen der neuesten Generation reduzieren nicht nur das Gewicht der Maschinen, sondern bieten auch eine höhere Standard-Garantieabdeckung.



Ladestationen

Die Combo-Version ermöglicht das Laden mit Wechselstrom (Ladesäulen oder Wall Box) und mit Gleichstrom (externes Ladegerät).



Geringe Umweltbelastung

Fortschrittliche Technologie und Elektroantriebe gewährleisten eine umweltfreundliche Maschine, die auch die Menschen schont.

Geringe Schalleistung

Achtzig Prozent der häufigsten Kehrarbeiten werden im ECO-Modus durchgeführt: Damit wird auch die Lärmemission deutlich reduziert, damit die nächtliche Straßenreinigung die Ruhe Einwohner nicht stört.

Elektrische Straßenkehrmaschine

Die elektrische Straßenkehrmaschine ist CO₂-emissionsfrei (Zero Emissioni) und gibt auch keine schädlichen Gase an die Umwelt ab.

Geringerer Wasserverbrauch

Das Recyclingsystem für Abwasser, das in den Ansaugbereich zurückgeführt wird, reduziert den Bedarf an Wasser erheblich.

Staubkontrolle

Ein Stahlfilter und ein großer Wassertank garantieren eine vollständige Staubkontrolle.



Für Menschen entworfen

Beim Fahren einer Kehrmaschine sind Fahr- und Arbeitskomfort mehr als nur ein Luxus. Die neue Kabine wurde so konzipiert, dass sie auch nach vielen Arbeitsstunden noch bequem und angenehm zu benutzen ist.



Entspanntes Fahren

Dank der Ergonomie des Fahrerhauses und einer Vielzahl von Sitz- und Lenksäulenverstellungen kann die Fahrposition an verschiedene Körpergrößen angepasst werden.

Rundumsicht 360°

Die große Windschutzscheibe, die verglasten Seitentüren, die Panorama- und Weitwinkelspiegel, die Rückwände, die Heckscheibe für die Saugdüse und die Heckkameras bieten eine unübertroffene Rundumsicht.

Multifunktions Joystick

Der Fahrer hat die volle Kontrolle über die Kehrmaschinenfunktionen. Die Einführung dieses innovativen Joysticks erweitert den Horizont der Konzepte der Ergonomie und Vielseitigkeit.

Bedienpaneel

Einstellbare Anordnung der Bedienelemente und Funktionsanzeige entsprechend den Bedürfnissen des Fahrers.

Smart Thinking



Schnellere Einschulung des Fahrers, individuelle Anpassung der Bedienung und Dialog zwischen Maschine und Fahrer ermöglichen die Kontrolle aller Informationen in Echtzeit.

CAN-BUS

In/Out-Kommunikationssystem von Kehr- und Motorfunktionen über CAN-BUS-Protokoll.

Easy stop

Alle Funktionen werden gestoppt, die Ansaugöffnung fährt mitsamt der Bürsten nach oben (in den Umriss der Maschine) für minimale Abmessungen, um eine für den Fahrmodus geeignete Maschine zu haben.

A.S.T.

Verfügbarkeit von verschiedenen Arbeitsprogrammen:

- ◆ ECO
- ◆ STANDARD
- ◆ HEAVY
- ◆ BOOST (für eine begrenzte Nutzungsdauer)

Easy Start

Mit einem Knopfdruck ist die Kehrmaschine einsatzbereit. Für maximale Effizienz ist die Maschine außerdem mit einem automatischen Stoppsystem ausgestattet, falls die Kehrmaschine für eine bestimmte Zeit nicht in Betrieb genommen wird.

Dialog zwischen Maschine und Fahrer

Fernzugriff auf Diagnose- und Fahrzeuginformationen. Überwachung der Position der Kehrmaschine, ihres Einsatzes, eventueller Stillstände oder Pannen. Automatische Service- und Wartungsplanung.



Kurzbeschreibung der dritten Generation von D.zero²:

Normen Erfüllt die Anforderung von EU 17106. Die Maschine wurde unter Berücksichtigung der neuen Anforderungen, die für die Sicherheit von Straßenreinigungsmaschinen gefordert und definiert wurden, entwickelt.

The
All
New

Neue Kabine

Der Bedienerkomfort wirkt sich direkt auf die Produktivität aus.

Ansaugöffnung

Die Ansaugöffnung und das dazugehörige Klappenöffnungssystem sind durch ein von Dulevo eingereichtes Patent geschützt.

Abfallbehälter

Bei der heutigen Ausführung kann der Sammelkasten für Kehrgut auf zwei verschiedene Arten entleert werden, damit einerseits klassische Entladung oder andererseits die Kopplung mit einem Müllverdichter möglich wird.

Schnelles Aufladen

Zusätzlich zu den beiden Ladesystemen mit externem Ladegerät kann die neue Version mit einem neuen, leistungsfähigeren intelligenten On-Board-Ladegerät ausgestattet werden.

Batterien

Das neue Lithium-Batterien-Paket wurde unter Verwendung der neuesten auf dem Markt erhältlichen Zellengeneration entwickelt.

Ansaugschlauch

Der Ansaugschlauch mit einem Durchmesser von 200 mm wird an einer gut sichtbaren Stelle im Außenbereich ohne Biegungen oder Ecken installiert. Für maximale Leistung erfolgt die Ankupplung über einen federbelasteten Flansch.

Geschwindigkeit

Die Höchstgeschwindigkeit des Fahrzeugs wurde auf 40 km/h erhöht, was die Transferzeiten verkürzt und die Produktivität erhöht.

Bremssystem

Höhere Geschwindigkeiten erfordern mehr Sicherheit und Bremskraft. Die neue D.Zero2 wurde sowohl im Betriebs- als auch im Feststellbremssystem verbessert.

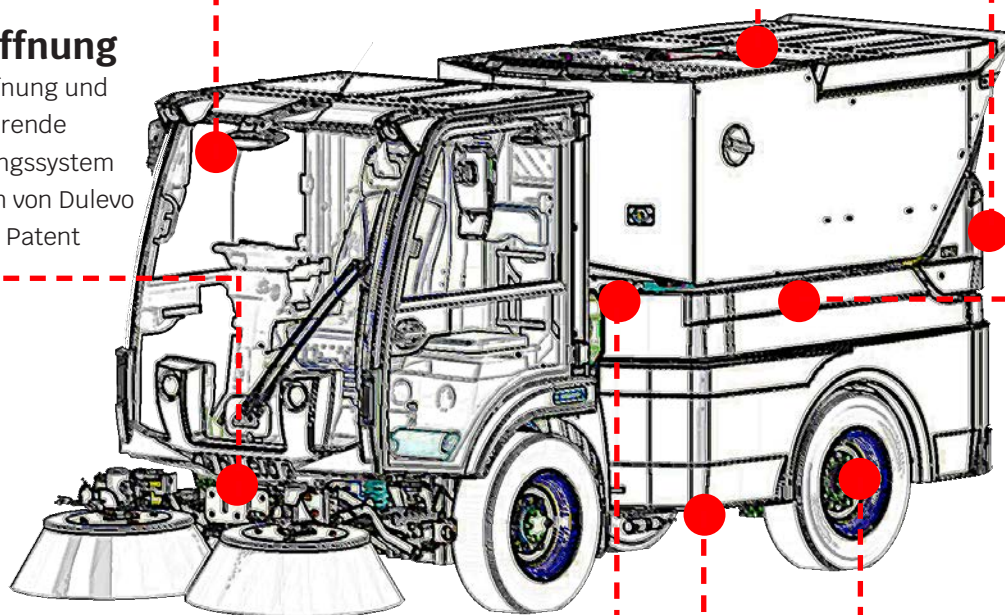

TECHNISCHE DATEN

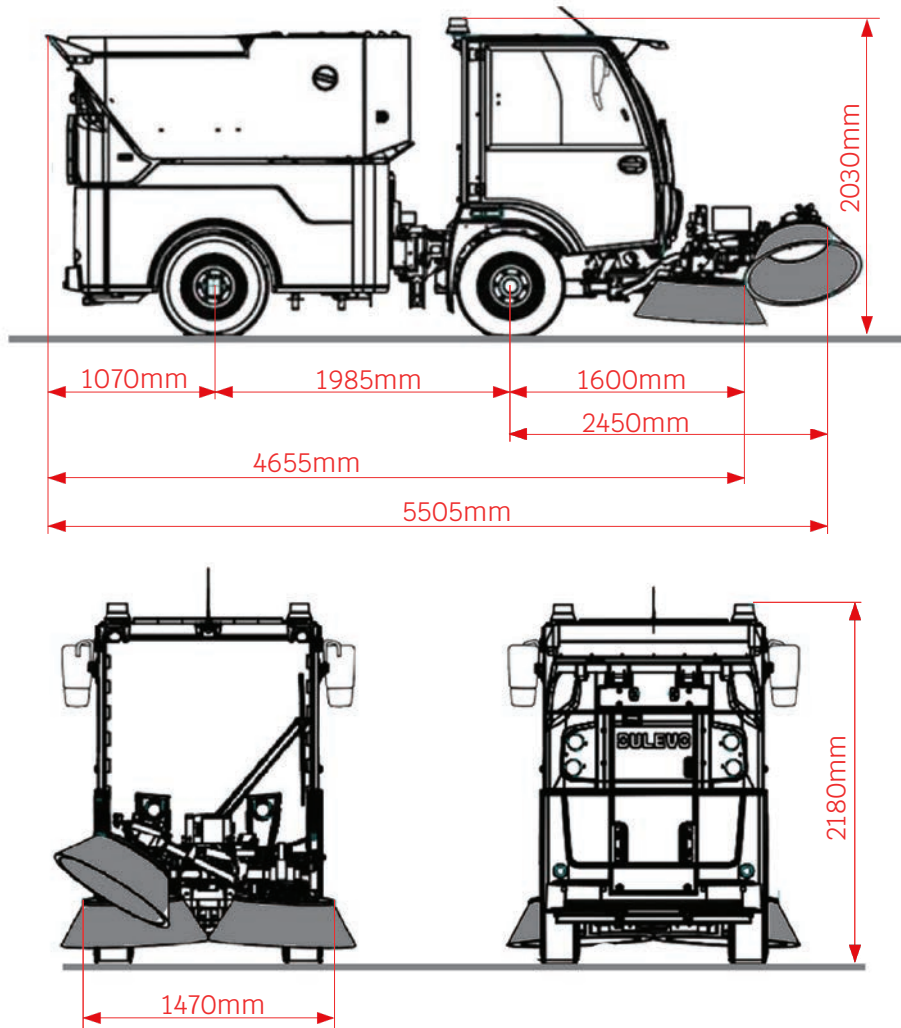

Technische Daten

Reinigungsbahn		
- Minimum	mm	1750
- Maximum	mm	3200
- mit dritter Bürste	mm	3400
Volumen des Abfallbehälters	m ³	2
Entladehöhe	mm	1450
Sitze in der Kabine	n°	2
Stundenleistung	m ² /h	42000
Geschwindigkeit	Km/h	25 - 32 - 40
Wenderadius Belag	mm	3300
PM-Zertifizierung		PM 2,5/ PM10****
Batterie	KW/h	75



Die Angaben in diesem Katalog sind für das Unternehmen nicht verbindlich und können jederzeit ohne vorherige Ankündigung geändert werden.



DULEVO
FAYAT GROUP

Dulevo International S.p.A.
Via Giovannino Guareschi, 1
43012 Fontanellato (PR) Italia
Tel: +39-0521-827711
Fax: +39-0521-827795
www.dulevo.com

QUALITÄT, INNOVATION UND UMWELTFREUNDLICHKEIT.
Dulevo-Zertifizierungen:

ISO 14001:2015
ENVIRONMENTAL
MANAGEMENT
SYSTEM



ISO 9001:2015
QUALITY
MANAGEMENT
SYSTEM



EUnited PM TEST
COLLECTION AND
FILTRATION
DUST

